

Kundenspezifische KUNSTSTOFFPRODUKTE

Serienlieferung
Werkzeugbau
Prototypen
Konstruktion
Design



LB Kunststofftechnik

Wankelstraße 13
D-41352 Korschenbroich

Tel.: +49 (0)21 82 - 570788-0
Fax: +49 (0)21 82 - 570788-20

info@lb-kunststofftechnik.de
www.lb-kunststofftechnik.de



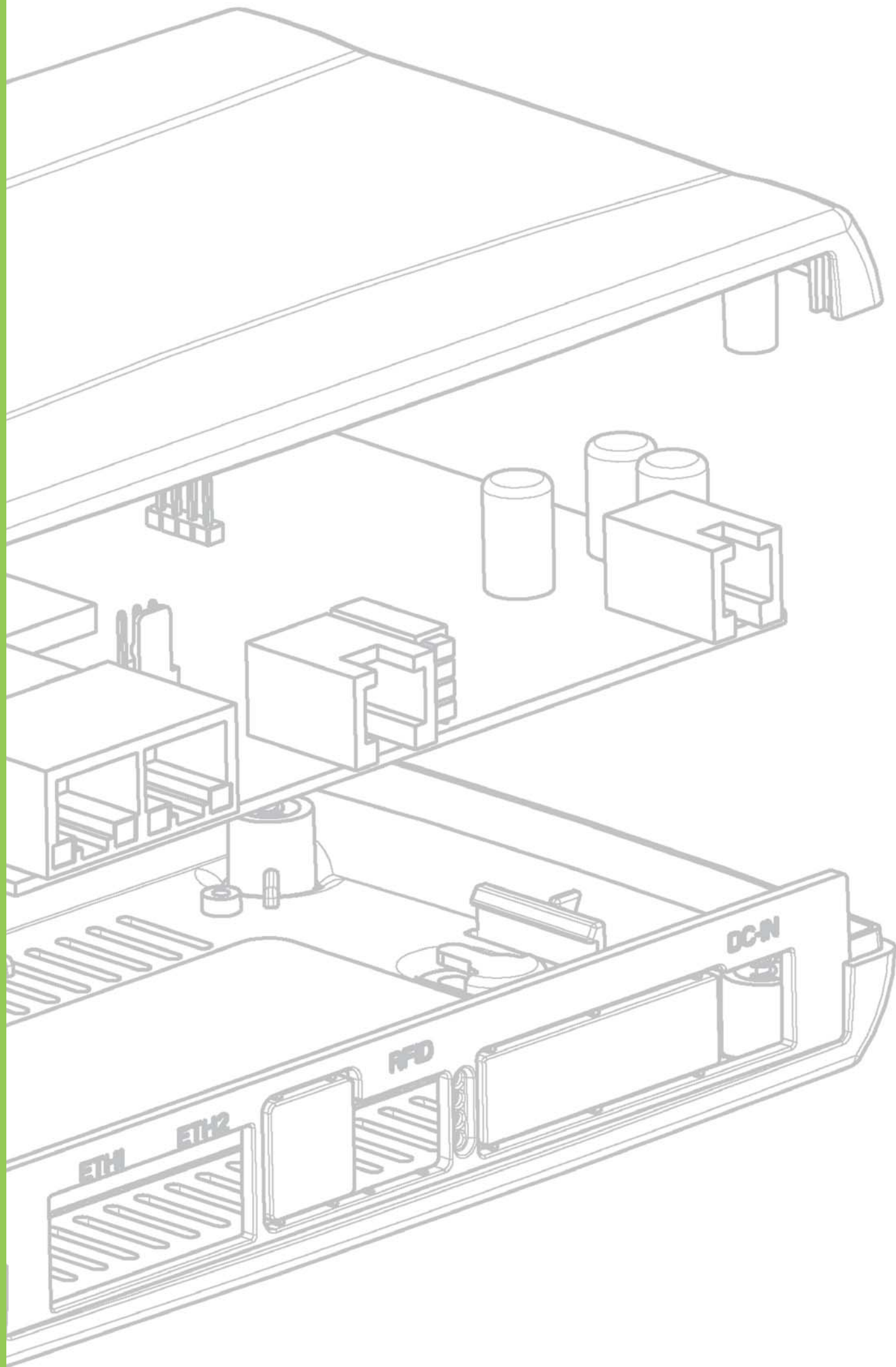

WIR

Funktionalität & Design sind ebenso kein Widerspruch wie Qualität & Kosteneffizienz.

Die LB Kunststofftechnik GmbH garantiert für Ihre **Kunststoffprodukte, wie Gehäuse oder Sonderteile**, schon bei mittleren und kleinen Stückzahlen wirtschaftliche Lösungen, gemäß unseres oben stehenden Leitsatzes.

Hierbei verbindet die LB Kunststofftechnik GmbH Form und Funktion mit technischer Machbarkeit und Qualität.

Gute Kommunikation mit Kunden und ein partnerschaftliches Miteinander sind dabei selbstverständlich.

WIRTSCHAFTLICHKEIT

...die überzeugt!

- Design/Konstruktion/Prototyp
- Werkzeug
- Serie

Extreme
Kostenreduzierung
bis zu
70%

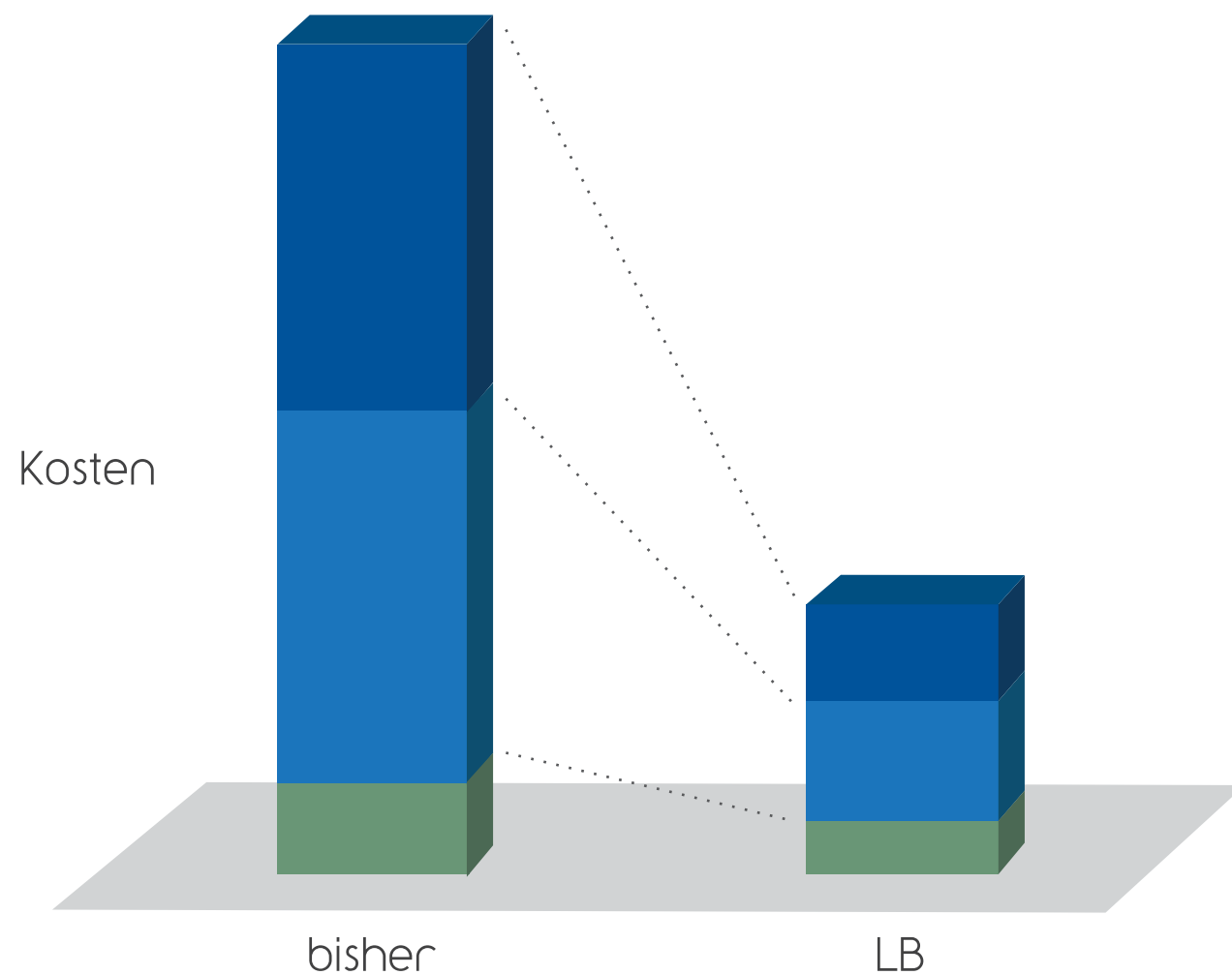

WIRTSCHAFTLICHKEIT

...durch Interessenverknüpfung: Die Serie als Ziel.

Ihr Ziel ist die Fertigstellung und der Verkauf Ihrer Produkte. Dafür benötigen Sie qualitativ hochwertige Kunststoffteile, die wir Ihnen zu kaum schlagbaren Preisen anbieten.

Mit dem Ziel die Serie zu erreichen, entwickeln wir aber bei Bedarf auch Design- und Konstruktionslösungen und fertigen Prototypen an. Dafür berechnen wir nur die zurechenbaren Selbstkosten.

Gemeinsam mit Ihnen erreichen wir so effizient Serienstatus.

Eine langjährige „Serien-Partnerschaft“ ist unser Ziel!



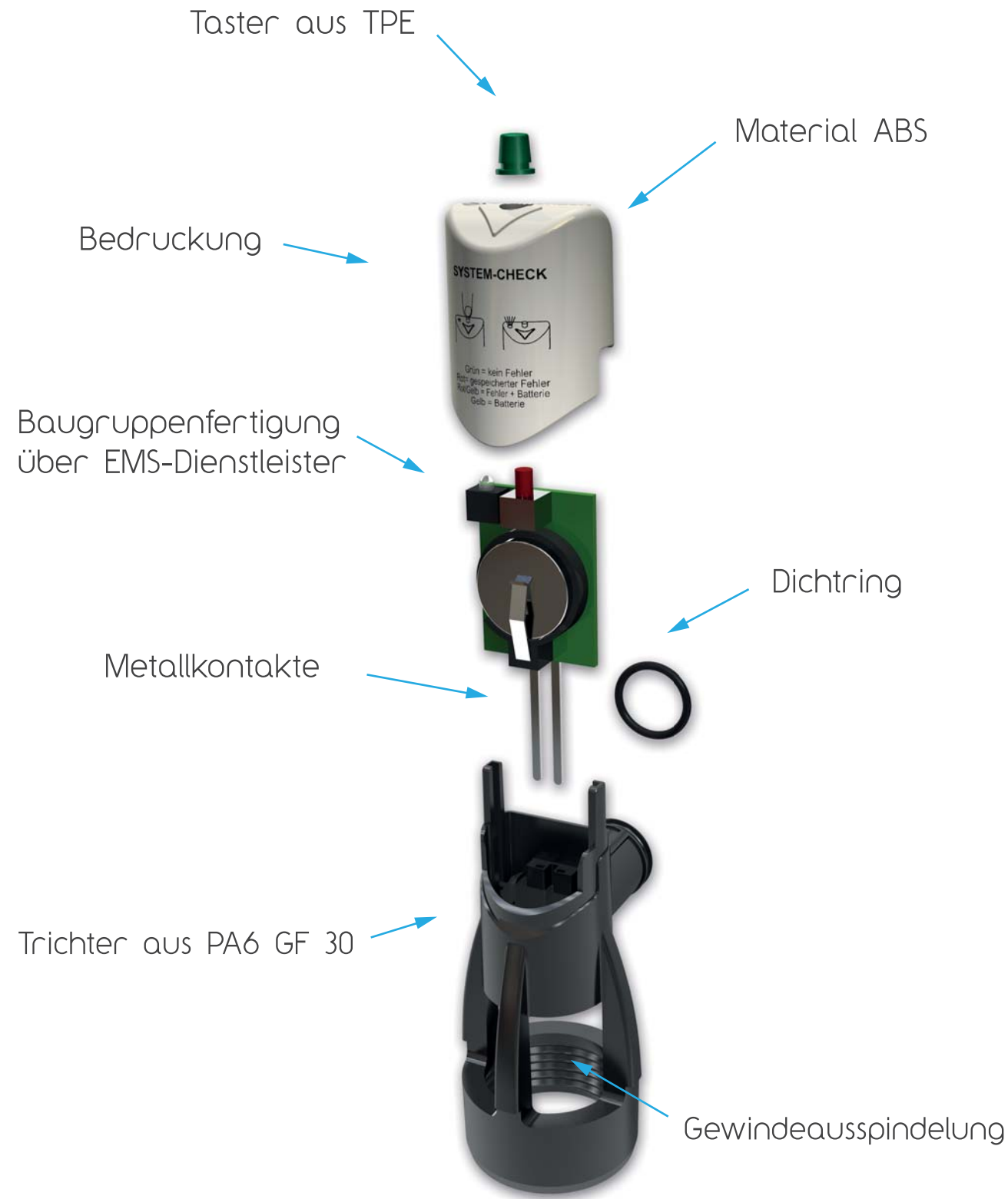

Übrigens, wir bieten passend zu Ihrem Produkt auch:

- Schrauben
- Dichtungen
- Bügel
- Lichtleiter
- Gewindebuchsen
- Softpads
- Kontakte
- u.v.m.
- Scharniere
- Federn
- Bumpons

ADD-ONS

Zusatzoptionen für Ihr Kunststoffprodukt

Veredelung

- Berücksichtigung Ihrer Farbwünsche
- Oberflächenstruktur
- Bedruckung im Sieb- oder Tampondruck
- Lackierung
- Zubehörteile
- ...und mehr

Montage nach Ihren Vorgaben

- Verkleben
- Ein-/Aufbringen von Zusatzkomponenten, wie Aufkleber, Lichtleiter
- Komplette Baugruppenfertigung über Ihren bzw. unseren EMS-Dienstleister (ETR-PS GmbH).

Kommissionieren/Verpacken

- Zusammenstellen von Sets
- Spezielle Verpackungen nach Ihren Wünschen
- ...und mehr

Materialanforderungen

- UL/CSA
- Glasfaserverstärkung
- Härtegrad
- ...und mehr



WERKZEUG

Die wesentliche Voraussetzung für die Serienqualität

Auf der Basis Ihrer Daten starten wir mit dem Werkzeugbau.

Hierfür ist wichtig, welche Stückzahl Ihres Produktes benötigt wird, welche Eigenschaften (Material/Oberflächen) Ihr Produkt haben soll usw.

Gemäß Ihrer Anforderungen legen wir dann die Kavität fest und realisieren Ihr Werkzeug.

Zur Feinabstimmung erhalten Sie nach Fertigstellung Erstabmusterungen.

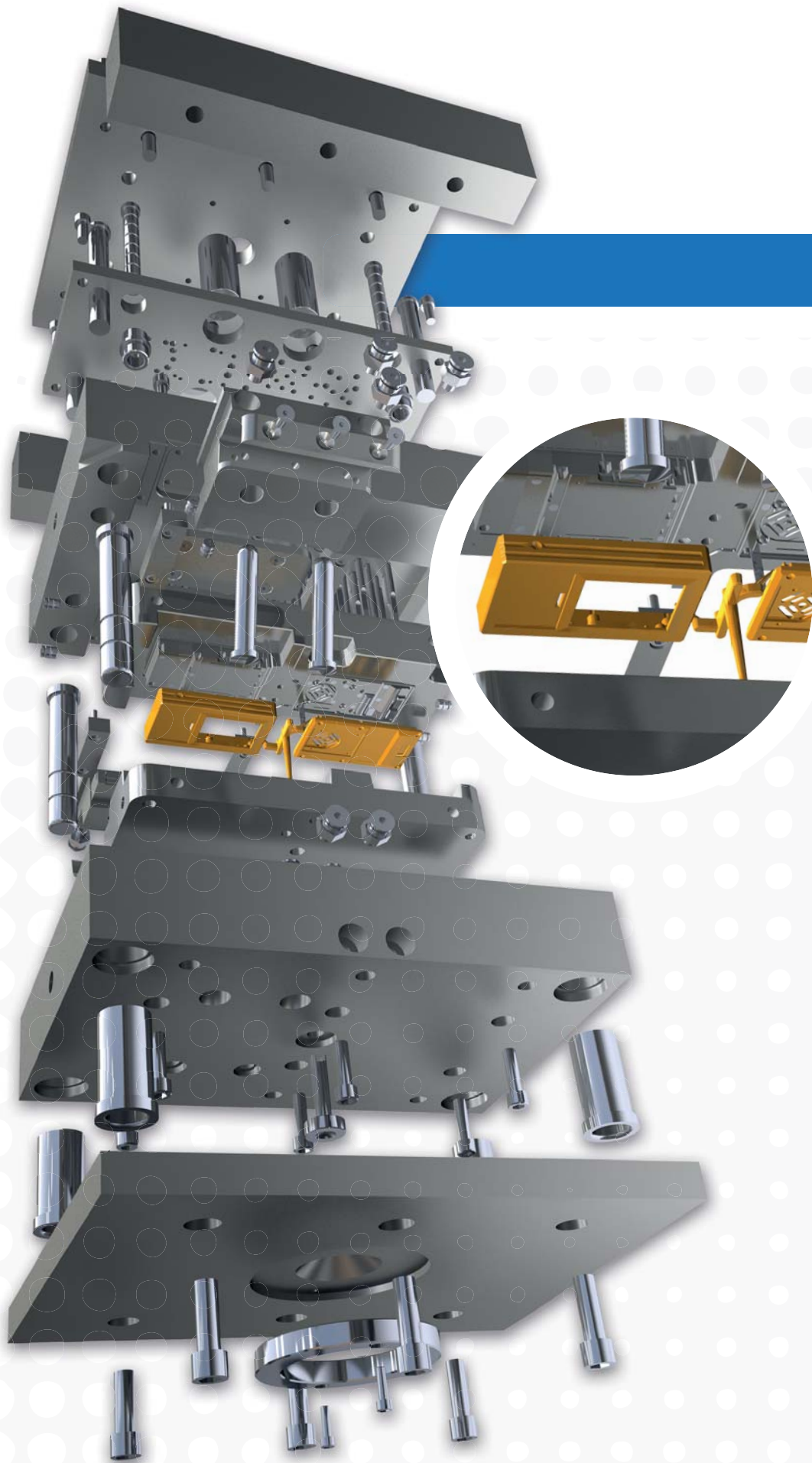

1. Idee

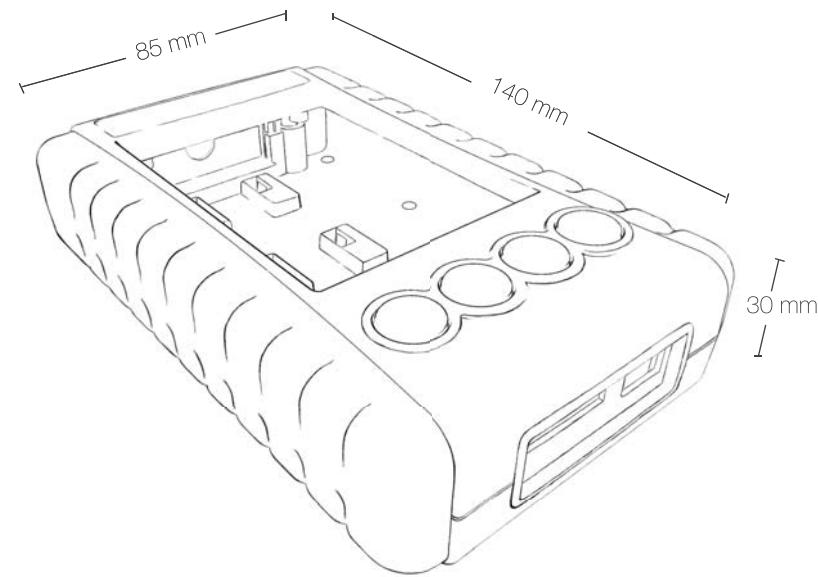

2. Design/Konstruktion

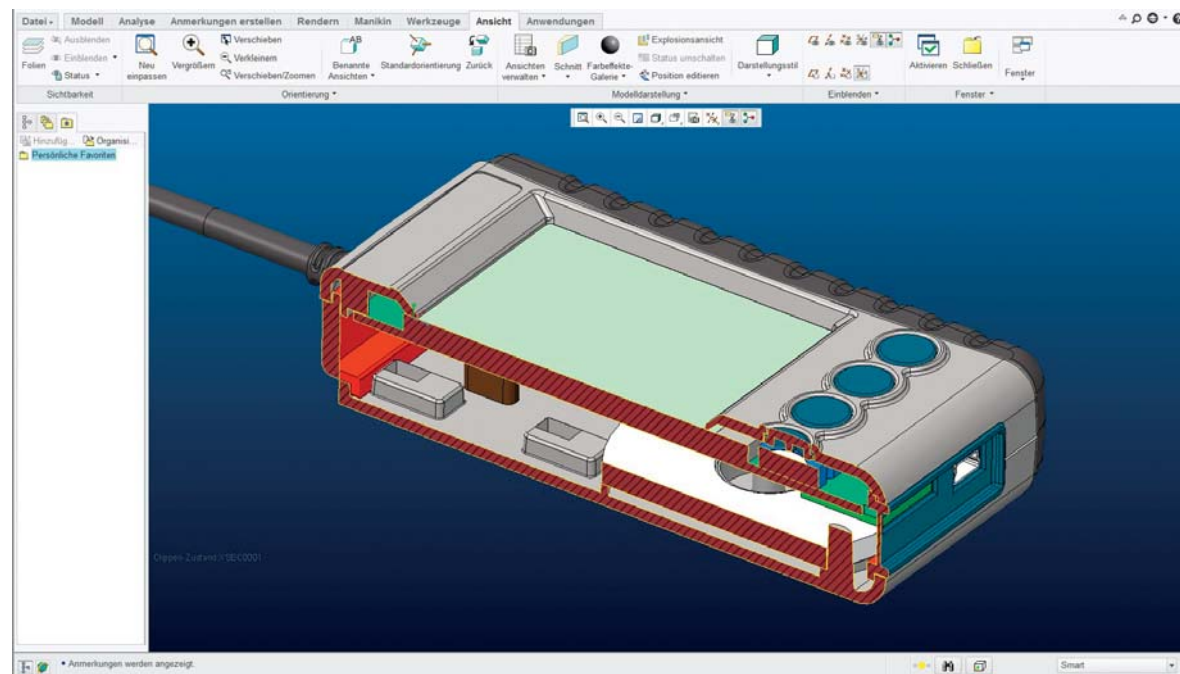

3. Prototyp



DESIGN/KONSTRUKTION/PROTOTYPEN

Von der Idee zur Umsetzung

Sie haben bereits eine Idee für ein neues Produkt oder sogar schon ein fertiges Design?

Dann sprechen Sie uns an!

Wir stellen nach Ihren Vorgaben eine werkzeuggerechte Konstruktion und besprechen diese mit Ihnen auf Basis einer 3D-Animation.

Sie wollen Ihr Produkt vor Serienstart real testen?

Wir fertigen Ihnen Prototypen in allen gängigen Verfahren (Lasern, Stereolithographie, Vakuumguss oder gedruckt) und können Ihnen sogar Prototypen aus Originalmaterial anbieten.



IHRE BERATER VOR ORT

PLZ-Gebiete: 0 1 2 30-32 38 39 49 99

TechniQ Ltd. & Co. KG

Ihr Ansprechpartner: Hinrich Mißfeldt

An der Strusbek 8a
D-22926 Ahrensburg
Tel.: +49 (0) 41 02 - 221 222
Fax: +49 (0) 41 02 - 221 220

info@techniq.de

PLZ-Gebiete: 33-34 37 40-48 5 außer 55

UBI Technik GmbH

Ihr Ansprechpartner: Ulrich Biskupski

Wankelstraße 13
D-41352 Korschenbroich
Tel.: +49 (0) 21 82 - 578 50-0
Fax: +49 (0) 21 82 - 578 50-20

info@ubi-technik.de

PLZ-Gebiete: 7 8 90-95

nemotronic

Fertigungstechnologie Prüfungstechnik
Ihr Ansprechpartner: Andreas M. Keiner

Im Geiersching 15 A
D-76863 Herxheim
Tel.: +49 (0) 72 76 - 987 830
Fax: +49 (0) 72 76 - 987 831

andreas.keiner@nemotronic.de

PLZ-Gebiete: 35 36 55 6 96-98

Rainer Schlett Industrievertretung

Ihr Ansprechpartner: Rainer Schlett

Kurt-Schuhmacher-Straße 41
D-63521 Hainburg
Tel.: +49 (0) 61 82 - 95 80
Fax: +49 (0) 61 82 - 661 42

info@rainer-schlett.de

